

МІНІСТЕРСТВО ОСВІТИ І НАУКИ УКРАЇНИ  
ВІДОКРЕМЛЕНИЙ СТРУКТУРНИЙ ПІДРОЗДІЛ  
«ЗАПОРІЗЬКИЙ ГІДРОЕНЕРГЕТИЧНИЙ ФАХОВИЙ КОЛЕДЖ  
ЗАПОРІЗЬКОГО НАЦІОНАЛЬНОГО УНІВЕРСИТЕТУ»

ВСП «ЗАПОРІЗЬКИЙ  
ОСВІТНЬО-ПРОФЕСІЙНА ПРОГРАМА  
ФАХОВИЙ КОЛЕДЖ ЗНУ»  
«Маркетинг»

ФАХОВОГО ПЕРЕДВИЩОГО РІВНЯ ОСВІТИ

за спеціальністю 075 Маркетинг

галузі знань 07 Управління та адміністрування

ВСП  
ЗГЕФК

ЗАТВЕРДЖЕНО  
ВЧЕНОЮ РАДОЮ

Голова вченої ради \_\_\_\_\_ М.О. Фролов

(протокол № \_\_\_\_\_ від « 30 » \_\_\_\_\_ 2023 р.)

Освітня програма вводиться в дію з 23/24 н.р.

В.о. ректора \_\_\_\_\_ М.О. Фролов

(наказ № \_\_\_\_\_ від « \_\_\_\_\_ » \_\_\_\_\_ 2023 р.)

Запоріжжя  
2023

Аркуш погодження

Гарант освітньої програми

  
\_\_\_\_\_ Є.К. Родзіна

Директор Відокремленого структурного підрозділу «Запорізький гідроенергетичний фаховий коледж Запорізького національного університету»

  
\_\_\_\_\_ В.В. Черненко

Керівник навчально-методичного відділу

  
\_\_\_\_\_ Л.О. Нестеренко

Начальник відділу моніторингу якості освіти і ліцензування

  
\_\_\_\_\_ М.А. Томченко

Проректор з науково-педагогічної та навчальної роботи

  
\_\_\_\_\_ О.І. Гура

## Передмова

Відокремлений структурний підрозділ «Запорізький гідроенергетичний фаховий коледж Запорізького національного університету». «Маркетинг»: освітньо-професійна програма

ПЕРЕГЛЯНУТО освітньо-професійну програму робочою групою відповідно до стандарту фахової передвищої освіти підготовки фахового молодшого бакалавра зі спеціальності 075 Маркетинг (наказ МОН України №703 від 22.06.2021р. вводиться в дію з 2021/2022 навчального року) у складі:

№ з/п	Прізвище, ім'я, по батькові	Кваліфікаційна категорія, педагогічне звання, науковий ступінь, вчене звання
	Родзіна Євгенія Костянтинівна, гарант освітньої програми	Викладач спеціальних дисциплін, спеціаліст вищої категорії
	Пупирева Ірина Анатоліївна	Викладач спеціальних дисциплін, спеціаліст вищої категорії, викладач-методист, голова циклової комісії
	Кухтарева Алла Анатоліївна	Завідувач відділення економіки та інформаційних технологій, викладач спеціальних дисциплін, спеціаліст вищої категорії, викладач-методист
	Смірнова Людмила Іванівна	Викладач спеціальних дисциплін, спеціаліст вищої категорії
	Карпусь Олена Станіславівна	начальник відділу зовнішньоторгового департаменту ПАТ «МОТОР СІЧ»

РОЗГЛЯНУТО на Педагогічній раді Відокремленого структурного підрозділу «Запорізький гідроенергетичний фаховий коледж Запорізького національного університету»

Протокол № 4 від «13» квітня 2023 р.

Рецензії-відгуки зовнішніх стейкхолдерів:

1. Карпусь О.С., начальник відділу зовнішньоторгового департаменту ПАТ «МОТОР СІЧ»;
2. Слободянюк О.В., заступник керівника напряму «Роздрібні продажі» РПАТ «Приватбанк»;
3. Собашков І.В., директор ТОВ «ВС-АВТОТРАНС».

## 1. Профіль освітньої програми

### 1 – Загальна інформація

<b>Повна назва навчального закладу та структурного підрозділу</b>	Відокремлений структурний підрозділ «Запорізький гідроенергетичний фаховий коледж Запорізького національного університету»
<b>Освітньо-професійний ступінь</b>	Фаховий молодший бакалавр
<b>Офіційна назва освітньої програми</b>	Маркетинг
<b>Форма здобуття освіти</b>	Денна
<b>Тип диплому та обсяг освітньої програми</b>	Диплом молодшого бакалавра, 120 кредитів ЄКТС, нормативний термін навчання 1 рік 10 місяців
<b>Назва кваліфікації</b>	<i>Кваліфікація в дипломі:</i> Освітньо-професійний ступінь – Фаховий молодший бакалавр Спеціальність – Маркетинг Освітня програма – Маркетинг <i>Освітня кваліфікація:</i> Фаховий молодший бакалавр з маркетингу
<b>Наявність акредитації</b>	Сертифікат про акредитацію освітньо-професійної програми у сфері фахової передвищої освіти «Маркетинг», серії ДС №000756, виданий Державною службою якості освіти України (Протокол № 117 від 30.06.2015)
<b>Цикл/рівень</b>	НРК України - 5рівень
<b>Передумови</b>	Мають право здобувати ступінь фаховий молодший бакалавр: особи, які здобули повну загальну середню освіту (профільну середню освіту, незалежно від здобутого профілю); особи, які здобули освітньо-кваліфікаційний рівень молодшого спеціаліста; особи, які здобули будь-який ступінь вищої освіти.
<b>Мова викладання</b>	Українська
<b>Термін дії програми</b>	До 01.07.2025р.
<b>Інтернет-адреса постійного розміщення опису освітньої програми</b>	<a href="https://www.zgefcznu.in.ua/category/navchalnarobota/osvitni-prohramy/">https://www.zgefcznu.in.ua/category/navchalnarobota/osvitni-prohramy/</a>

### 2- Мета освітньої програми

Формування теоретичних і практичних знань з організації та ведення маркетингової діяльності, набуття компетентностей з визначення пріоритетних напрямків та організації ведення бізнесу на засадах маркетингових концепцій,

прийняття ефективних маркетингових рішень на внутрішніх та зовнішніх ринках, здатність використання набутих знань з питань маркетингу в практичній діяльності згідно зі Стратегією розвитку Відокремленого структурного підрозділу «Запорізький гідроенергетичний фаховий коледж Запорізького національного університету».

### 3- Характеристика освітньої програми

<p><b>Предметна область (галузь знань, спеціальність)</b></p>	<p>Галузь знань 07 Управління та адміністрування Спеціальність 075 Маркетинг</p> <p><b>Об'єкт вивчення та діяльності:</b> маркетингова діяльність як форма взаємодії суб'єктів ринкових відносин для задоволення їх економічних та соціальних інтересів.</p> <p><b>Цілі навчання:</b> підготовка фахівців, здатних вирішувати типові спеціалізовані задачі та практичні проблеми з маркетингової діяльності.</p> <p><b>Теоретичний зміст предметної області:</b> суть маркетингу як сучасної концепції управління бізнесом; понятійно - категорійний апарат, принципи, функції, концепції маркетингу та їх історичні передумови; специфіка діяльності ринкових суб'єктів у різних сферах та на різних типах ринків; зміст маркетингової діяльності, розроблення маркетингових стратегій та формування управлінських рішень у сфері маркетингу.</p> <p><b>Методи, методики та технології:</b> загальнонаукові та спеціальні методи, професійні методики та технології, необхідні для забезпечення ефективної маркетингової діяльності.</p> <p><b>Інструменти та обладнання:</b> сучасні універсальні та спеціалізовані інформаційні системи і програмні продукти, необхідні для прийняття та імплементації маркетингових управлінських рішень.</p>
<p><b>Особливості програми</b></p>	<p>Освітньо – професійна програма передбачає надання знань та навичок з маркетингової діяльності, принципів та методів дослідження, аналізу та оцінки маркетингового середовища, методикою оцінки конкурентоспроможності. Орієнтована на спеціальну підготовку сучасних маркетологів, які є ініціативними та здатними до швидкої адаптації до умов та викликів сучасних умов ведення діяльності підприємства. Враховує</p>

	сучасні вимоги до вирішення практичних питань. Формує фахівців з новим перспективним способом мислення, здатних застосовувати існуючі методи маркетингового дослідження. Виконується в активному дослідницькому середовищі та передбачає узгоджену взаємодію освітньої та виробничої сфери з підготовки фахових молодших бакалаврів маркетингу в рамках організаційно відмінних форм навчання
<b>4 – Придатність випускників освітньої програми до працевлаштування та подальшого навчання</b>	
<b>Придатність до працевлаштування</b>	Фахівець здатний виконувати види робіт відповідно до 5-го рівня Національної рамки кваліфікації (з урахуванням кола складності певних професійних завдань та обов'язків), які потребують наявності освітньо-професійного рівня фаховий молодший бакалавр зі спеціальності 075 Маркетинг. Згідно з Національним класифікатором професій ДК 003:2010 та можуть займати посади: 3415- агент комерційний 3419- інспектор торгознавець 3429- торговець (обслуговування бізнесу та реклами)
<b>Подальше навчання</b>	Продовження освіти за: початковим рівнем (короткий цикл) вищої освіти; першим (бакалаврський) рівнем вищої освіти. Набуття додаткових кваліфікацій в системі освіти для дорослих.
<b>5- Викладання та оцінювання</b>	
<b>Викладання та навчання</b>	Основні підходи та методи: - студентоцентроване навчання; - проблемно-орієнтоване навчання; - індивідуальний підхід; - навчання через практику; - навчання через гру; - комплексне поєднання лекційних та практичних занять; - самонавчання (самостійна робота). Технології подання інформації: - пояснювально-ілюстративні, презентаційні, проєктні, інтерактивні.

	Для забезпечення дистанційного навчання застосовується освітня платформа Google Workspace for Education.
<b>Оцінювання</b>	Передбачає оцінювання здобувачів освіти за всіма видами аудиторної та позааудиторної навчальної діяльності та включає такі його форми: вхідне, поточне, підсумкове, яке забезпечується за допомогою екзаменів, заліків, диференційованих заліків, звітів з практик, захисту курсових робіт, підсумкової атестації у вигляді кваліфікаційного іспиту за фахом. Оцінювання навчальних досягнень здобувачів фахової передвищої освіти здійснюється: за 4-бальною шкалою («відмінно», «добре», «задовільно», «незадовільно»)
<b>6 – Програмні компетентності</b>	
<b>Інтегральна компетентність</b>	
Здатність розв'язувати складні спеціалізовані задачі та практичні проблеми у галузі маркетингової діяльності або у процесі навчання, що передбачає застосування певних теорій та методів відповідної науки і характеризується комплексністю та невизначеністю умов.	
<b>Загальні компетентності (ЗК), згідно стандарту фахової передвищої освіти за спеціальністю Маркетинг</b>	
<b>ЗК 1</b>	Здатність реалізувати свої права і обов'язки як члена суспільства, усвідомлювати цінності громадянського (вільного демократичного) суспільства та необхідність його сталого розвитку, верховенства права, прав і свобод людини і громадянина в Україні.
<b>ЗК 2</b>	Здатність зберігати та примножувати моральні, культурні, наукові цінності і досягнення суспільства на основі розуміння історії та закономірностей розвитку предметної області, її місця у загальній системі знань про природу і суспільство та у розвитку суспільства, техніки і технологій, використовувати різні види та форми рухової активності для активного відпочинку та ведення здорового способу життя.
<b>ЗК 3</b>	Здатність застосовувати знання у практичних ситуаціях.
<b>ЗК 4</b>	Здатність до пошуку, оброблення та аналізу інформації з різних джерел.
<b>ЗК 5</b>	Здатність використовувати інформаційні та комунікаційні технології.
<b>ЗК 6</b>	Здатність спілкуватися державною мовою як усно, так і письмово.
<b>ЗК 7</b>	Здатність спілкуватися іноземною мовою.
<b>ЗК 8</b>	Здатність працювати в команді.
<b>Спеціальні компетентності (СК), визначені стандартом фахової передвищої освіти за спеціальністю</b>	
<b>СК 1</b>	Здатність системно відтворювати отримані знання предметної області маркетингу.

СК 2	Здатність виявляти вплив чинників маркетингового середовища на результати господарської діяльності ринкових суб'єктів.
СК 3	Брати участь у плануванні маркетингової діяльності ринкового суб'єкта.
СК 4	Здатність провадити маркетингову діяльність на основі розуміння сутності та змісту теорії маркетингу і функціональних зв'язків між її складовими.
СК 5	Брати участь у розробленні маркетингового забезпечення розвитку бізнесу в умовах певної невизначеності.
СК 6	Брати участь у проведенні досліджень у різних сферах маркетингової діяльності.
СК 7	Здатність коректно застосовувати методи, прийоми й інструменти маркетингу.
СК 8	Здатність до вивчення та прогнозування кон'юнктури ринку, розрахунку його місткості, визначення прогнозних показників збуту продукції
СК 9	Здатність використовувати маркетингові інформаційні системи під час ухвалення конкретних маркетингових рішень.
СК 10	Здатність обґрунтовувати і презентувати результати досліджень у сфері маркетингу
<b>Спеціальні компетентності (СК), визначені закладом освіти</b>	
СК11	Здатність аналізувати поведінку ринкових суб'єктів та визначати особливості функціонування ринків.
СК12	Здатність до розробки і впровадження сукупності практичних заходів впливу на ринок або пристосування діяльності підприємства до ситуації на ринку.
<b>7 – Програмні результати навчання (РН), визначені стандартом фахової передвищої освіти за спеціальністю</b>	
РН 1	Знати і розуміти теоретичні основи та принципи провадження маркетингової діяльності.
РН 2	Володіти державною та іноземною мовами у професійному середовищі.
РН 3	Аналізувати ринкові явища та процеси на основі застосування теоретичних знань і прикладних навичок здійснення маркетингової діяльності.
РН 4	Застосовувати набуті теоретичні знання для розв'язування практичних завдань у сфері маркетингу.
РН 5	Збирати й аналізувати необхідну інформацію, обчислювати економічні та маркетингові показники, обґрунтовувати управлінські рішення на основі використання необхідного аналітичного й методичного інструментарію.
РН 6	Досліджувати поведінку ринкових суб'єктів у маркетинговому середовищі.
РН 7	Брати участь в організації представлення підприємства на виставках, ярмарках та інших заходах закупівельно-торгової та комунікаційної діяльності
РН 8	Використовувати цифрові інформаційні та комунікаційні технології, а також спеціалізовані програмні продукти, необхідні для розв'язання завдань з маркетингу.
РН 9	Застосовувати сучасні технології маркетингової діяльності ринкового суб'єкта, адаптуватися до змін маркетингового середовища.



<b>РН 10</b>	Оцінювати ризики здійснення маркетингової діяльності в умовах певної невизначеності маркетингового середовища.
<b>РН 11</b>	Реалізовувати управлінські рішення у сфері маркетингу у діяльності ринкових суб'єктів.
<b>РН 12</b>	Реалізовувати маркетингові функції ринкового суб'єкта.
<b>РН 13</b>	Проявляти ініціативу та підприємливість для досягнення професійної мети.
<b>РН 14</b>	Виконувати професійну діяльність у командній роботі.
<b>РН 15</b>	Знати історію, наукові цінності й досягнення суспільства у маркетинговій діяльності.
<b>Програмні результати навчання (РН), визначені закладом освіти</b>	
<b>РН16</b>	Виявляти й аналізувати ключові характеристики маркетингових систем різного рівня, а також особливості поведінки їх суб'єктів.
<b>РН17</b>	Застосовувати набуті теоретичні знання для розв'язання практичних завдань та змістовно інтерпретувати отримані результати.
<b>8 – Ресурсне забезпечення реалізації програми</b>	
<b>Кадрове забезпечення</b>	<p>Кадрове забезпечення реалізації програми здобувачів фахової передвищої освіти освітньо-професійного ступеня фаховий молодший бакалавр зі спеціальності 075 Маркетинг відповідає вимогам ліцензійних та акредитаційних умов надання освітніх послуг та здійснюється відповідно з чинними нормативно-правовими вимогами до забезпечення провадження освітньої діяльності у сфері фахової передвищої освіти (Постанова Кабінету Міністрів України «Про забезпечення ліцензійних умов провадження освітньої діяльності закладів світи» від 30 грудня 2015 №1187).</p> <p>Освітньо-професійна програма реалізується та забезпечується висококваліфікованими викладачами, які мають досвід навчально-методичної роботи і практичної діяльності у сфері маркетингу, також до освітнього процесу залучаються роботодавці і стейкхолдери.</p> <p>Випусковою цикловою комісією є комісія галузей знань Управління та адміністрування і Виробництво та технології.</p> <p>Сторінка викладачів випускової циклової комісії <a href="https://www.zgefcznu.in.ua/">https://www.zgefcznu.in.ua/</a></p>
<b>Матеріально - технічне забезпечення</b>	Відокремлений структурний підрозділ «Запорізький гідроенергетичний фаховий коледж Запорізького національного університету» забезпечує належну матеріально-

	<p>технічну ресурсну базу для досягнення цілей і програмних результатів освітньо-професійної програми. Підготовка фахових молодших бакалаврів здійснюється у навчальних корпусах коледжу, де наявні спеціально обладнані аудиторії: маркетингу і менеджменту; ринкових досліджень та розроблення товару; бухгалтерського та фінансового обліку; економіки підприємства та економічного аналізу, а також конференц-зал, комп'ютерні класи. Аудиторії обладнані мультимедійними пристроями, що застосовуються при проведенні занять. Студенти мають можливість працювати в комп'ютерних кабінетах. Навчально-лабораторна база забезпечує проведення аудиторних занять на сучасному рівні, дає можливість широко використовувати наочні посібники, технічні засоби навчання. Всі навчальні лабораторії мають необхідний методичний матеріал.</p> <p>Обчислювальна техніка, якою користуються здобувачі, сконцентрована в спеціалізованих комп'ютерних кабінетах, що об'єднані в локальну мережу з виходом у мережу Internet. Для студентів та викладачів створена можливість доступу до мережі WI-FI, що забезпечує роботу в локальній мережі з допомогою мобільних пристроїв.</p> <p>Наявна необхідна соціально-побутова структура: спортивні споруди, буфет, бібліотека. Здобувачі освіти забезпечені місцями для проживання в діючому гуртожитку.</p>
<p><b>Інформаційне та навчально-методичне забезпечення</b></p>	<p>Освітній процес підготовки фахових молодших бакалаврів має належне методичне забезпечення, що включає наявність таких складових: освітньо-професійна програма, навчальний план, навчальні і робочі навчальні програми з усіх дисциплін підготовки здобувачів освіти, програм практик, методичні вказівки до написання курсових робіт.</p> <p>Робочі навчальні програми, розроблені викладачами циклових комісій, затверджені в установленому порядку, відповідають навчальному плану спеціальності. Вони є нормативними документами, що визначають</p>

	<p>роль і місце навчальної дисципліни в системі підготовки фахівців. цілі її вивчення, перелік тем навчального матеріалу, форми організації навчання, зміст комунікації викладача та студента, а також рекомендовані джерела інформації для самостійної підготовки. В електронному варіанті ці документи розміщені в електронному освітньому ресурсі на платформі <b>Google Workspace for Education</b> у домені <b>zgefznu.ukr.education</b>.</p> <p>Наскрізна програма практики і робочі навчальні програми практик розміщені електронному освітньому ресурсі на платформі <b>Google Workspace for Education</b> у домені <b>zgefznu.ukr.education</b>.</p> <p>Належне інформаційне підґрунтя ОП забезпечує бібліотека з фондом друкованих видань. Наявна у фондах навчально-методична література забезпечує всі компоненти ОП.</p> <p>Сайт коледжу <a href="https://www.zgefznu.in.ua/">https://www.zgefznu.in.ua/</a> включає розділи, які в повному обсязі розкривають діяльність закладу освіти. З метою надання відкритого доступу до публічної інформації на сайті оприлюднено обов'язкову інформацію та документи відповідно до Закону України «Про фахову передвищу освіту».</p>
<b>9 — Академічна мобільність</b>	
<b>Національна кредитна мобільність</b>	На загальних підставах в межах України. На основі двосторонніх договорів між ВСП ЗГЕФК ЗНУ та інших ЗВО.
<b>Міжнародна кредитна мобільність</b>	Не передбачено.

## 2. Перелік компонент освітньо-професійної програми та їх логічна послідовність

### 2.1. Перелік компонент освітньо-професійної програми підготовки фахових молодших бакалаврів за спеціальністю 075 Маркетинг

Код н/д	Компоненти освітньої програми (навчальні дисципліни, курсові роботи, практики, кваліфікаційний іспит)	Кількість кредитів	Форма підсумкового контролю
1	2	3	4
Обов'язкові компоненти ОП			
Цикл загальної підготовки			
OK01	**Іноземна мова (за професійним	3,0	диференційований залік
OK02	*Правознавство	2,5	диференційований залік
OK03	*Історія України	3,0	диференційований залік
OK04	Українська мова (за професійним спрямуванням)	2,0	диференційований залік
O 05	*Культурологія	2,0	диференційований залік
OK06	**Фізичне виховання	2,0	диференційований залік
OK07	Політична економія	3,0	диференційований залік
OK08	*Вища математика	4,0	диференційований залік
OK09	** Інформатика і комп'ютерна техніка	4,0	диференційований залік
OK10	Економіка підприємства	4,0	диференційований залік, курсова робота
OK11	Фінанси підприємства	2,0	диференційований залік
OK12	Бухгалтерський облік	3,0	диференційований залік
OK13	Статистика	2,0	диференційований залік
OK14	*Основи екології	2,5	диференційований залік
OK15	Безпека життєдіяльності	2,0	диференційований залік
Цикл професійної підготовки			
OK16	Маркетинг	6,0	екзамен, курсова робота
OK17	Розроблення товару	5,5	екзамен
O18	Логістика	4,5	екзамен
OK19	Організація закупівлі та продажу	4,0	диференційований залік
OK20	Ринкові дослідження	5,5	диференційований залік
OK21	Комунікаційна діяльність	4,5	екзамен
OK22	Ціноутворення	3,0	диференційований залік

OK23	Електронна комерція	4,0	диференційований залік
OK24	Інформаційні системи і технології у маркетинговій діяльності	4,0	диференційований залік
OK25	Основи охорони праці	2,0	екзамен
OK26	Виробнича переддипломна практика	6,0	диференційований залік
OK27	Менеджмент	2,5	диференційований залік
OK28	Вступ до фаху	2,0	диференційований залік
OK29	Навчальна практика з маркетингових досліджень (введення в спеціальність)	1,5	диференційований залік
OK30	Навчальна практика з інформаційних систем і технологій в маркетинговій діяльності	1,5	диференційований залік
OK31	Навчальна практика з розроблення товару	3,0	диференційований залік
OK32	Міжнародний маркетинг	2,5	диференційований залік
OK33	Статистика ринку товарів і послуг	2,5	диференційований залік
OK34	Інфраструктура товарного ринку	2,5	диференційований залік
	Кваліфікаційний іспит		Підсумкова атестація
<b>Загальний обсяг обов'язкових компонент</b>		<b>108,0</b>	
Вибіркові компоненти ОП			
Блок дисциплін вільного вибору здобувача освіти			
ВБс1	Дисципліна 1	2,0	диференційований залік
ВБс2	Дисципліна 2	3,5	диференційований залік
ВБс3	Дисципліна 3	3,5	диференційований залік
ВБс4	Дисципліна 4	3,0	диференційований залік
<b>Загальний обсяг вибірових компонент</b>		<b>12,0</b>	
<b>ЗАГАЛЬНИЙ ОБСЯГ ОСВІТНЬОЇ ПРОГРАМИ</b>		<b>120,0</b>	

**Перелік вибірових дисциплін блоку дисциплін вільного вибору студента в межах спеціальності освітньо-професійної програми «Маркетинг»**

Код н/д	Назва дисципліни	Семестр
ВБс1	Основи підприємницької діяльності	Семестр 3
	Макроекономіка	Семестр 3
	Мікроекономіка	Семестр 3
ВБс2	Маркетинг у некомерційній діяльності	Семестр 5
	Мерчандайзинг	Семестр 5
	Промисловий маркетинг	Семестр 5
ВБс3	Рітейл маркетинг	Семестр 6
	Податкова система	Семестр 6
	Маркетинговий аудит	Семестр 6
ВБс4	Товарознавство	Семестр 3
	Маркетинг послуг	Семестр 3
	Маркетинг персоналу	Семестр 3

2.2. Структурно-логічна схема підготовки фахових молодших бакалаврів за освітньо-професійною програмою «Маркетинг» спеціальності 075  
**Маркетинг**

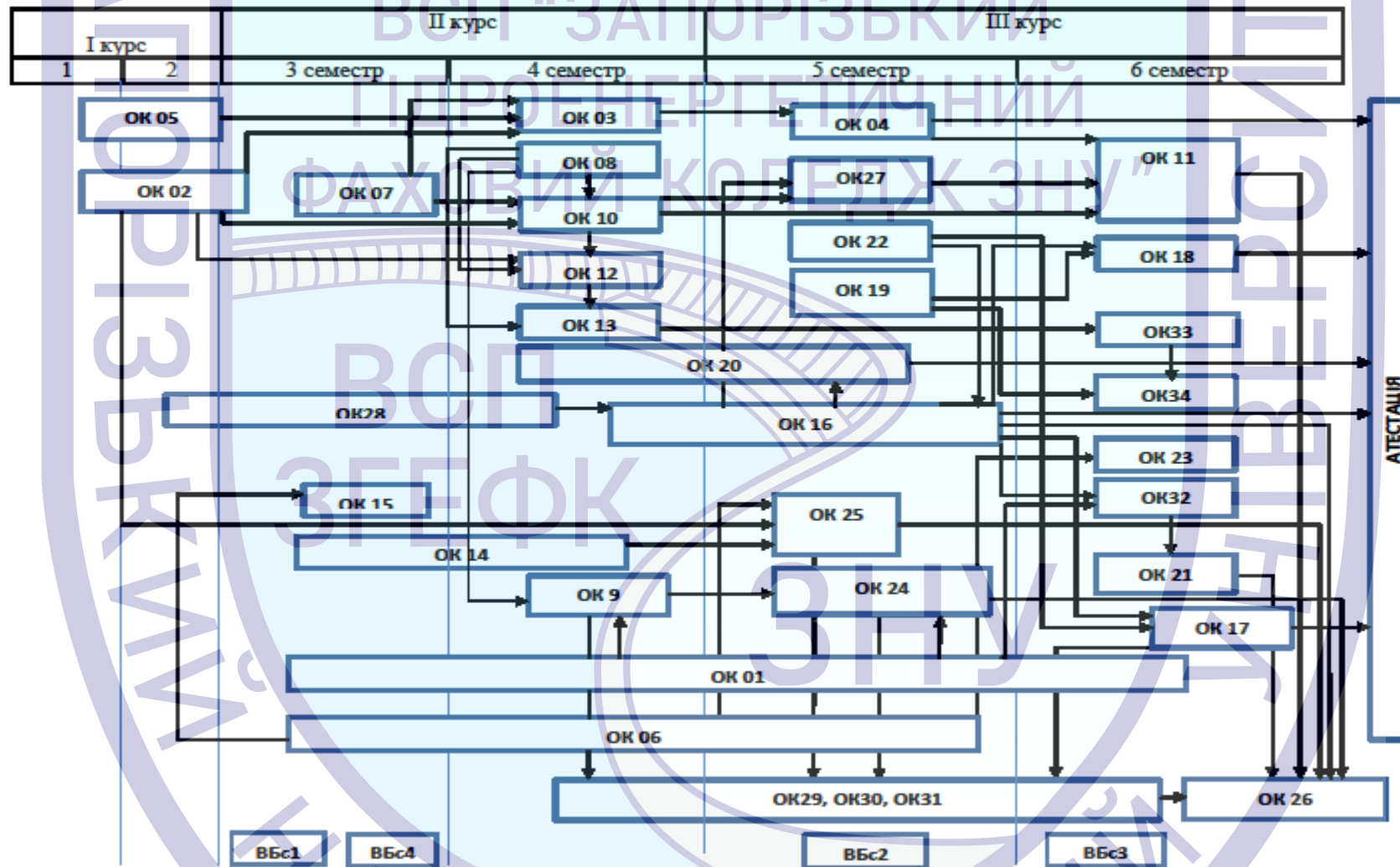

### 3. Форма атестації здобувачів освіти

Атестація випускників освітньо - професійної програми «Маркетинг» спеціальності 075 Маркетинг проводиться у формі кваліфікаційного іспиту та завершується видачою документа встановленого зразка про присудження їм освітньо-професійного ступеня фахового молодшого бакалавра та освітньої кваліфікації : Фаховий молодший бакалавр з маркетингу.

Атестація здійснюється відкрито і публічно. Кваліфікаційний іспит проводиться у формі тестового контролю та виконання практичного завдання.

Рішення екзаменаційної комісії про оцінку знань, виявлених при складанні кваліфікаційного іспиту, а також про присвоєння студентам освітньо – професійного ступеня фахового молодшого бакалавра та видання випускникам дипломів (загального зразка) приймається на закритому засіданні комісії і оголошуються головою екзаменаційної комісії у день складання кваліфікаційного іспиту після оформлення протоколу екзаменаційної комісії.

ВСП  
ЗГЕФК

ЗНУ

НАЦІОНАЛЬНИЙ



**4. Матриця відповідності програмних компетентностей компонентам освітньо-професійної програми  
«Маркетинг»**

	OK 1	OK 2	OK 3	OK 4	OK 5	OK 6	OK 7	OK 8	OK 9	OK 10	OK 11	OK 12	OK 13	OK 14	OK 15	OK 16	OK 17	OK 18	OK 19	OK 20	OK 21	OK 22	OK 23	OK 24	OK 25	OK 26	OK 27	OK 28	OK 29	OK 30	OK 31	OK 32	OK 33	OK 34			
ЗК1	+	+	+	+	+		+								+																						
ЗК2	+	+	+	+	+	+		+		+	+	+	+	+	+	+	+	+	+	+	+	+	+	+	+	+			+	+	+		+				
ЗК3	+	+	+	+	+	+				+	+	+	+	+	+	+	+	+	+	+	+	+	+	+	+	+	+	+	+	+	+	+	+	+	+		
ЗК4			+	+	+		+	+	+	+	+	+	+	+	+	+	+	+	+	+	+	+	+	+	+	+	+			+	+	+		+			
ЗК5	+	+	+			+			+	+	+	+	+	+	+	+	+	+	+	+	+	+	+	+	+	+	+			+	+	+	+	+	+		
ЗК6	+	+	+	+	+		+	+	+	+	+	+	+	+	+	+	+	+	+	+	+	+	+	+	+	+	+	+	+	+	+	+	+	+	+	+	
ЗК7	+					+		+								+	+	+							+				+	+	+						
ЗК8						+										+	+	+							+				+	+	+						
СК1										+	+	+				+	+	+	+	+	+	+			+	+	+		+	+	+	+	+	+			
СК2										+	+					+	+											+					+	+	+		
СК3										+	+					+										+	+		+	+	+	+	+	+	+		
СК4															+	+	+	+	+	+	+			+	+	+		+				+		+	+		
СК5																+	+					+													+		
СК6																+	+					+				+	+			+	+	+	+	+	+	+	
СК7							+	+							+	+	+	+	+	+	+			+		+	+	+		+	+	+	+	+	+	+	
СК8															+	+	+	+	+	+	+	+	+	+	+	+	+		+	+	+	+	+	+	+	+	
СК9										+	+						+												+	+	+						
СК10																+		+	+	+	+	+			+				+	+	+	+	+	+	+	+	
СК11										+	+					+	+	+	+	+	+	+	+	+	+	+	+	+	+	+	+	+	+	+	+	+	+
СК12										+	+					+	+	+	+	+	+	+	+	+	+	+	+	+	+	+	+	+	+	+	+	+	+

5. Матриця забезпечення програмних результатів навчання (РН) відповідними компонентами освітньо-професійної програми «Маркетинг»

	ОК 1	ОК 2	ОК 3	ОК 4	ОК 5	ОК 6	ОК 7	ОК 8	ОК 9	ОК 10	ОК 11	ОК 12	ОК 13	ОК 14	ОК 15	ОК 16	ОК 17	ОК 18	ОК 19	ОК 20	ОК 21	ОК 22	ОК 23	ОК 24	ОК 25	ОК 26	ОК 27	ОК 28	ОК 29	ОК 30	ОК 31	ОК 32	ОК 33	ОК 34			
PH 1	+			+	+		+		+	+	+					+	+	+	+	+								+	+	+	+	+	+	+			
PH 2	+	+	+	+	+		+	+	+	+	+	+	+	+	+	+	+	+	+	+	+	+	+	+	+	+	+	+	+	+	+	+	+	+			
PH 3		+	+				+						+			+	+	+	+	+	+	+	+	+	+	+	+	+	+	+	+	+	+	+			
PH 4													+			+	+	+	+	+	+	+	+		+	+	+	+	+	+	+	+	+	+	+		
PH 5							+	+	+	+	+	+	+	+	+	+	+	+	+	+	+	+	+			+	+	+	+	+	+	+	+	+	+	+	
PH 6	+						+		+	+			+			+	+	+	+	+	+	+	+			+	+	+	+	+	+	+	+	+	+	+	
PH 7	+			+	+							+	+	+		+	+	+	+	+	+	+	+				+						+	+	+	+	
PH 8							+		+	+	+					+									+		+										
PH 9	+				+					+	+		+			+	+	+	+	+	+	+	+			+	+	+	+	+	+	+	+	+	+	+	
PH 10					+					+	+		+			+	+	+	+	+	+	+	+			+	+	+	+	+	+	+	+	+	+	+	
PH 11										+	+		+		+	+	+	+	+	+	+	+	+		+	+	+	+	+	+	+	+	+	+	+	+	
PH 12										+			+		+	+	+	+	+	+	+	+	+			+	+	+	+	+	+	+	+	+	+	+	
PH 13	+									+			+		+	+	+	+	+	+	+	+	+		+	+	+	+	+	+	+	+	+	+	+	+	
PH 14			+			+							+		+	+	+	+	+	+	+	+	+			+	+	+	+	+	+	+	+	+	+	+	+
PH 15	+		+	+			+						+		+	+	+	+	+	+	+	+	+		+	+	+	+	+	+	+	+	+	+	+	+	+
PH16										+					+	+	+	+	+	+	+	+				+		+	+	+	+	+	+	+	+	+	
PH17															+	+	+	+	+	+	+	+			+		+	+	+	+	+	+	+	+	+	+	