

МІНІСТЕРСТВО ОСВІТИ І НАУКИ УКРАЇНИ  
ВІДОКРЕМЛЕНИЙ СТРУКТУРНИЙ ПІДРОЗДІЛ  
«ЗАПОРІЗЬКИЙ ГІДРОЕНЕРГЕТИЧНИЙ ФАХОВИЙ КОЛЕДЖ  
ЗАПОРІЗЬКОГО НАЦІОНАЛЬНОГО УНІВЕРСИТЕТУ»

ВСП «ЗАПОРІЗЬКИЙ  
ПІДРОЕНЕРГЕТИЧНИЙ  
ФАХОВИЙ КОЛЕДЖ ЗНУ»

ФАХОВОГО ПЕРЕДВИЩОГО РІВНЯ ОСВІТИ

за спеціальністю 192 Будівництво та цивільна інженерія

галузі знань 19 Архітектура та будівництво

ВСП  
ЗГЕФК

ЗАТВЕРДЖЕНО  
ВЧЕНОЮ РАДОЮ

Голова вченої ради \_\_\_\_\_ М.О. Фролов  
(підпис)

(протокол № \_\_\_\_\_ Вид « 30 » \_\_\_\_\_ 2023 р.)

Освітня програма вводиться в дію з 23/24 н.р.

В.о. ректора \_\_\_\_\_ М.О. Фролов  
(підпис)

(наказ № \_\_\_\_\_ Вид « 30 » \_\_\_\_\_ 2023 р.)

Запоріжжя  
2023

Аркуш погодження

Гарант освітньої програми

  
Н.В. Щепіна

Директор Відокремленого структурного підрозділу «Запорізький гідроенергетичний фаховий коледж Запорізького національного університету»

  
В.В. Черненко

Керівник навчально-методичного відділу

  
Л.О. Нестеренко

Начальник відділу моніторингу якості освіти і ліцензування

  
М.А. Томченко

Проректор з науково-педагогічної та навчальної роботи

  
О.І. Гура

## Передмова

Відокремлений структурний підрозділ «Запорізький гідроенергетичний фаховий коледж Запорізького національного університету». «Будівництво гідротехнічних

ПЕРЕГЛЯНУТО освітньо-професійну програму, розроблену робочою групою відповідно до стандарту фахової передвищої освіти підготовки фахового молодшого бакалавра зі спеціальності 192 Будівництво та цивільна інженерія (наказ МОН України № 1243 від 17.11.2021 р., вводиться в дію з 2021/2022 навчального року) у складі:

№ з/п	Прізвище, ім'я, по батькові	Науковий ступінь, вчене звання
	Щепіна Наталія Володимирівна, гарант освітньої програми	Викладач спецдисциплін, спеціаліст вищої категорії, викладач-методист, голова циклової комісії
	Гавриленко Світлана Тимофіївна	Викладач, спеціаліст вищої категорії, викладач-методист, завідувач енергобудівельного відділення
	Гостіщева Ольга Петрівна	Викладач спецдисциплін, спеціаліст вищої категорії, викладач-методист
	Онiпко Леонiд Васильович	заступник директора філії «Дніпровська ГЕС» ПрАТ «Укргідроенерго»

РОЗГЛЯНУТО на Педагогічній раді Відокремленого структурного підрозділу «Запорізький гідроенергетичний фаховий коледж Запорізького національного університету»

Протокол № 4 від «13» квітня 2023 р.

Рецензії-відгуки зовнішніх стейкхолдерів:

1. Онiпко Л.В., заступник директора філії «Дніпровська ГЕС» ПрАТ «Укргідроенерго»;
2. Крайник В.Я., перший заступник голови правління ПАТ «Укргідропроект»;
3. Шабельник А.Б., начальник Відокремленого підрозділу «Запорізький район гідротехнічних споруд».

## 1. ПРОФІЛЬ ОСВІТНЬО-ПРОФЕСІЙНОЇ ПРОГРАМИ

<b>1 – Загальна інформація</b>	
<b>Повна назва закладу фахової передвищої освіти</b>	Відокремлений структурний підрозділ «Запорізький гідроенергетичний фаховий коледж Запорізького національного університету»
<b>Освітньо-професійний ступінь</b>	Фаховий молодший бакалавр
<b>Офіційна назва освітньої програми</b>	<b>Будівництво гідротехнічних споруд</b>
<b>Форма здобуття освіти</b>	Денна
<b>Тип диплому та обсяг освітньої програми</b>	Диплом фахового молодшого бакалавра, одиничний, 180 кредитів ЄКТС, термін навчання 2 роки 10 місяців
<b>Назва кваліфікації</b>	<i>Кваліфікація в дипломі:</i> Освітньо-професійний ступінь – Фаховий молодший бакалавр Спеціальність – Будівництво та цивільна інженерія Освітня програма – Будівництво гідротехнічних споруд <i>Професійна кваліфікація:</i> технік-гідротехнік <i>Освітня кваліфікація:</i> Фаховий молодший бакалавр з будівництва та цивільної інженерії
<b>Наявність акредитації</b>	Сертифікат про акредитацію освітньо-професійної програми у сфері фахової передвищої освіти «Будівництво гідротехнічних споруд», серія ДС №0000760, виданий Державною службою якості освіти України (Протокол № 130 від 12.06.2018р.)
<b>Цикл/рівень</b>	НРК України - 5 рівень
<b>Передумови</b>	Мають право здобувати ступінь фаховий молодший бакалавр: особи, які здобули повну загальну середню освіту (профільну середню освіту, незалежно від здобутого профілю); особи, які здобули освітньо-кваліфікаційний рівень молодшого спеціаліста; особи, які здобули будь-який ступінь вищої освіти.
<b>Мова викладання</b>	Українська
<b>Термін дії програми</b>	До 01.07.2028 р.
<b>Інтернет-адреса постійного розміщення опису освітньої програми</b>	<a href="https://www.zgefcznu.in.ua/category/navchalna-robota/osvitni-prohramy/">https://www.zgefcznu.in.ua/category/navchalna-robota/osvitni-prohramy/</a>

## 2 – Мета освітньо-професійної програми

Підготовка фахового молодшого бакалавра, здатного вирішувати практичні завдання завдяки застосуванню знань, умінь і навичок в галузі будівництва та цивільної інженерії, під час таких видів професійної діяльності: проектування, конструювання, будівництво, експлуатація, ремонт об'єктів гідротехнічного, промислового та цивільного будівництва, застосування енергоощадних заходів згідно зі Стратегією розвитку Відокремленого структурного підрозділу «Запорізький гідроенергетичний фаховий коледж Запорізького національного університету».

## 3 – Характеристика освітньо-професійної програми

<p><b>Предметна область (галузь знань, спеціальність)</b></p>	<p>Галузь знань: 19 Архітектура та будівництво, спеціальність: 192 Будівництво та цивільна інженерія</p> <p><b>Об'єкт вивчення та діяльності:</b> структура, процеси створення і функціонування гідротехнічних та інших об'єктів цивільної інженерії.</p> <p><b>Цілі навчання:</b> формування в здобувачів освіти комплексу знань, умінь та навичок, необхідних для розв'язання складних спеціалізованих задач і практичних проблем, що характеризуються комплексністю та невизначеністю умов, у сфері гідротехнічного будівництва, водної та цивільної інженерії.</p> <p><b>Теоретичний зміст предметної області:</b> поняття, принципи, концепції, положення у сфері гідротехнічного, промислового та цивільного будівництва.</p> <p><b>Методи, методики та технології:</b> експериментальні методи досліджень матеріалів і процесів, методи фізичного та математичного моделювання, методики проектування, технології виготовлення конструкцій, матеріалів та виробів, технології зведення, застосування яких дозволяє вирішувати типові спеціалізовані задачі та практичні проблеми з проектування, будівництва та експлуатації гідротехнічних, промислових та цивільних будівель і споруд.</p> <p><b>Інструменти та обладнання:</b> геодезичні прилади, будівельні пристрої та обладнання, контрольно-вимірні прилади, засоби технологічного, інформаційного, інструментального, метрологічного та діагностичного забезпечення для розв'язання прикладних задач в будівництві та водній інженерії, спеціалізоване програмне забезпечення.</p>
<p><b>Особливості програми</b></p>	<p>Освітньо-професійна програма спрямована на підготовку конкурентоспроможних і затребуваних на</p>

	<p>ринку праці фахівців, здатних до проектування, будівництва та експлуатації гідротехнічних, промислових та цивільних будівель і споруд, комп'ютерного моделювання і розрахунків. Підготовка за програмою орієнтує на інноваціях у проектування, конструюванні, будівництві та експлуатація об'єктів водної та цивільної інженерії, ландшафтному дизайні та благоустрої будь яких територій, застосуванні сучасних ресурсоефективних та енергозберігаючих технологій, раціональному вирішенні організаційних та управлінських питань, застосовуючи інформаційні системи і технології для професійної діяльності у галузі будівництва та цивільної інженерії.</p> <p>Програма містить п'ять навчальних практик і дві виробничі, проходження яких відбувається на різних підприємствах міста, області, країни.</p>
<b>4 – Придатність випускників освітньо-професійної програми до працевлаштування та подальшого навчання</b>	
<b>Придатність до працевлаштування</b>	<p>Фахівець здатний виконувати види робіт відповідно до 5-го рівня Національної рамки кваліфікації, які потребують наявності освітньо-професійного рівня фаховий молодший бакалавр зі спеціальності 192 Будівництво та цивільна інженерія згідно з Національним класифікатором професій ДК 003:2010, та може займати посади з урахуванням кола складності певних професійних завдань та обов'язків:</p> <ul style="list-style-type: none"> <li>3112 Технік-будівельник</li> <li>3112 Доглядач будови</li> <li>3112 Технік-гідротехнік</li> <li>3112 Технік-проектувальник</li> <li>3118 Кресляр-конструктор</li> <li>3119 Технік з підготовки технічної документації</li> <li>3119 Інструктор з експлуатаційних, виробничо-технічних та організаційних питань</li> <li>3119 Технік-геодезист</li> <li>3212 Фахівець садово-паркового господарства</li> </ul>
<b>Подальше навчання</b>	<p>Продовження освіти за:  початковим рівнем (короткий цикл) вищої освіти;  першим (бакалаврським) рівнем вищої освіти.  Набуття додаткових кваліфікацій в системі освіти для дорослих.</p>
<b>5 – Викладання та оцінювання</b>	
<b>Викладання та навчання</b>	Основні підходи та методи:

	<ul style="list-style-type: none"> <li>- студентоцентроване навчання;</li> <li>- проблемно-орієнтоване навчання;</li> <li>- індивідуальний підхід;</li> <li>- навчання через практику;</li> <li>- навчання через гру;</li> <li>- комплексне поєднання лекційних та практичних занять;</li> <li>- самонавчання (самостійна робота).</li> </ul> <p>Технології подання інформації:</p> <ul style="list-style-type: none"> <li>- пояснювально-ілюстративні, презентаційні, проєктні, інтерактивні.</li> </ul> <p>Для забезпечення дистанційного навчання застосовується освітня платформа Google Workspace for Education.</p>
<b>Оцінювання</b>	<p>Передбачає оцінювання здобувачів освіти за всіма видами аудиторної та позааудиторної навчальної діяльності та включає такі його форми: вхідне, поточне, підсумкове, яке забезпечується за допомогою екзаменів, заліків, диференційованих заліків, звітів з практик, захисту курсових проєктів, підсумкової атестації у вигляді публічного захисту дипломного проєкту.</p> <p>Оцінювання навчальних досягнень здобувачів фахової перед вищої освіти здійснюється: за 4-бальною шкалою («відмінно», «добре», «задовільно», «незадовільно»).</p>
<b>6 – Програмні компетентності</b>	
<b>Інтегральна компетентність</b>	
Здатність вирішувати типові спеціалізовані задачі професійної діяльності в галузі будівництва та цивільної інженерії або у процесі навчання, що вимагає застосування положень і методів математичних, природничих та інженерних наук та може характеризуватися певною невизначеністю умов; нести відповідальність за результати своєї діяльності; здійснювати контроль інших осіб у визначених ситуаціях.	
<b>Загальні компетентності (ЗК) згідно стандарту фахової передвищої освіти за спеціальністю Будівництво та цивільна інженерія</b>	
<b>ЗК 1</b>	Здатність реалізувати свої права і обов'язки як члена суспільства, усвідомлювати цінності громадянського (вільного демократичного) суспільства та необхідність його сталого розвитку, верховенства права, прав і свобод людини громадянина в Україні.
<b>ЗК 2</b>	Здатність зберігати та примножувати моральні, культурні, наукові цінності і досягнення суспільства на основі розуміння історії та закономірностей розвитку предметної області, її місця у загальній системі

	знань про природу і суспільство та у розвитку суспільства, техніки і технологій, використовувати різні види та форми рухової активності для активного відпочинку та ведення здорового способу життя.
<b>ЗК 3</b>	Здатність до абстрактного мислення, аналізу та синтезу.
<b>ЗК 4</b>	Здатність застосовувати знання у практичних ситуаціях.
<b>ЗК 5</b>	Здатність спілкуватись державною мовою, як усно, так і письмово.
<b>ЗК 6</b>	Здатність спілкуватися іноземною мовою.
<b>ЗК 7</b>	Здатність до адаптації та дії в новій ситуації.
<b>ЗК 8</b>	Здатність виявляти ініціативу та підприємливість.
<b>Спеціальні компетентності (СК), визначені стандартом фахової передвищої освіти за спеціальністю</b>	
<b>СК 1</b>	Здатність користуватися нормативною, технічною і довідковою літературою, дотримуватися вимог ДБН та ДСТУ під час проектування, виконання робіт в галузі будівництва та цивільної інженерії.
<b>СК 2</b>	Здатність читати та виконувати креслення, аналізувати структурну схему будівель, знати роботу окремих типових елементів конструкцій та їх взаємодію.
<b>СК 3</b>	Здатність ефективно застосовувати сучасні будівельні матеріали, вироби і конструкції під час проектування, зведення та експлуатації об'єктів будівництва на основі їх технічних характеристик, властивостей і технології виготовлення.
<b>СК 4</b>	Здатність визначати навантаження, що діють на конструкції будівель або спеціальних інженерних споруд, а також виконувати розрахунок конструкцій та їх конструювання.
<b>СК 5</b>	Здатність працювати зі сучасним лабораторним обладнанням, геодезичними приладами.
<b>СК 6</b>	Здатність використовувати топографічні матеріали під час проектування і зведення об'єктів будівництва та інженерних мереж.
<b>СК 7</b>	Здатність розробляти і застосовувати типові об'ємно-планувальні і конструктивні рішення.
<b>СК 8</b>	Здатність вирішувати завдання проектування, зведення об'єктів будівництва та прокладання інженерних мереж у різних топографічних та геологічних умовах
<b>СК 9</b>	Уміння використовувати основи дизайну, моделювання і макетування під час проектування об'єктів будівництва та інженерних мереж, уміння їх використовувати у професійній діяльності.



СК 10	Розуміння технологічних процесів під час зведення, опорядження, експлуатації, ремонту і реконструкції об'єктів будівництва та інженерних мереж з дотриманням вимог охорони праці та охорони навколишнього середовища.
СК 11	Здатність вирішувати організаційні та управлінські питання, організовувати діяльність колективу, працювати в команді під час зведення об'єктів будівництва та інженерних мереж.
СК 12	Здатність обирати та застосовувати машини, механізми і засоби малої механізації при будівництві, експлуатації та реконструкції об'єктів професійної діяльності.
СК 13	Здатність виконувати економічні розрахунки для визначення вартості об'єктів будівництва та інженерних мереж.
СК 14	Здатність застосовувати інформаційні системи і технології для професійної діяльності у галузі будівництва та цивільної інженерії.
<b>Спеціальні компетентності (СК), визначені закладом освіти</b>	
СК 15	Здатність використовувати закони й принципи гідротехнічного будівництва та водної інженерії, математичний апарат високого рівня для проектування, конструювання, виробництва, монтажу, експлуатації та технічного обслуговування будівельних об'єктів.
СК 16	Знання й застосування на практиці ресурсоефективних та енергозберігаючих технологій, альтернативних, відновлювальних джерел енергії, розуміння екологічних наслідків своєї професійної діяльності.
СК 17	Здатність виявляти причини виникнення та негативні наслідки шкідливої дії води, застосовувати відповідні методи захисту територій, здійснювати розрахунки та проектувати захисні споруди.
СК 18	Знання принципів ландшафтного проектування та дизайну міських територій, ландшафтно-організації та планування будь-яких територій, в тому числі з урахуванням знань з ґрунтознавства та дендрології, застосовуючи сучасні програми автоматичного проектування.
СК 19	Здатність здійснювати технічну експлуатацію, нагляд та догляд за станом об'єктів професійної діяльності, обстеження їх технічного стану, їх технічне обслуговування та ремонт.
СК 20	Здатність розробляти інженерні та організаційні заходи щодо забезпечення доброго стану масивів поверхневих і ґрунтових вод на основі сучасних систем моніторингу.
<b>7 – Програмні результати навчання (РН), визначені стандартом фахової передвищої освіти за спеціальністю</b>	
РН 1	Розуміти основи демократичного устрою держави, верховенства права, знати і реалізовувати права і обов'язки громадянина України.

<b>PH 2</b>	Оцінювати сучасний стан культурного розвитку держави, розвивати та вдосконалювати інтелектуальний, загальнокультурний, фізичний і духовний рівень. Бути активним суб'єктом професійної та економічної діяльності держави.
<b>PH 3</b>	Здійснювати організацію робіт та нагляд (управління) в контекстах професійної діяльності, у тому числі в умовах непередбачуваних змін.
<b>PH 4</b>	Взаємодіяти з колегами, керівниками та клієнтами, формувати власний внесок у роботу команди, доносити до фахівців і не фахівців інформацію, ідеї, проблеми та власний досвід у сфері будівництва та цивільної інженерії.
<b>PH 5</b>	Вільно спілкуватися усно і письмово державною та іноземною мовами, у тому числі з питань будівництва та цивільної інженерії.
<b>PH 6</b>	Здійснювати пошук інформації, необхідної для знаходження творчих рішень або відповідей на чітко визначені конкретні та абстрактні проблеми, у тому числі за допомогою сучасних інформаційних технологій, ідентифікувати, аналізувати та оцінювати отримані дані.
<b>PH 7</b>	Аналізувати можливі ризики, виявляти чинники впливу для запобігання нещасним випадкам та аваріям на об'єктах будівництва; володіти основними методами захисту навколишнього середовища від можливих наслідків виробничої діяльності.
<b>PH 8</b>	Знати нормативні документи в галузі будівництва, архітектури і управлінської діяльності та грамотно застосовувати їх під час вирішення задач будівництва та цивільної інженерії.
<b>PH 9</b>	Виконувати робочі креслення, читати та корегувати їх, розуміти роботу відповідних конструктивних елементів будівель, споруд та інженерних систем
<b>PH 10</b>	Здійснювати оптимальний підбір та ефективне використання сучасних будівельних матеріалів, виробів і конструкцій на підставі аналізу їх технічних характеристик і властивостей, а також урахування економічних, екологічних та етичних аспектів.
<b>PH 11</b>	Застосовувати у професійній діяльності типові алгоритми розрахунків та правила конструювання конструктивних елементів об'єктів будівництва та інженерних систем, у тому числі з використанням спеціалізованого програмного забезпечення.
<b>PH 12</b>	Виконувати типові вимірювання та дослідження з використанням сучасного лабораторного обладнання та геодезичних приладів, грамотно інтерпретувати отримані результати.
<b>PH 13</b>	Самостійно готувати і оформлювати типові складові технічної документації.

<b>PH 14</b>	Аналізувати вплив інженерно-геологічних особливостей території будівництва під час проєктування і зведенні об'єктів будівництва та інженерних мереж, оцінювати стійкість відповідних об'єктів та мереж.
<b>PH 15</b>	Організовувати технологічні процеси будівництва та управляти ними.
<b>PH 16</b>	Раціонально обирати та організовувати роботу машин і механізмів, засобів малої механізації під час зведення об'єктів будівництва та інженерних мереж з урахуванням їх технічних характеристик і дотриманням вимог охорони праці та екологічної безпеки.
<b>PH 17</b>	Самостійно складати та аналізувати елементи проєктно-технологічної та кошторисно-договірної документації, виконувати техніко-економічне обґрунтування, оцінювати економічні ризики під час проєктування, будівництва ремонту і експлуатації будівель, споруд та інженерних систем.
<b>PH 18</b>	Приймати ефективні рішення у сфері своєї компетенції у випадках аварій та надзвичайних подій.
<b>PH 19</b>	Планувати, аналізувати, контролювати і оцінювати власну роботу та роботу інших осіб.
<b>Програмні результати навчання (РН), визначені закладом освіти</b>	
<b>РН 20</b>	Самостійно використовувати закони й принципи гідротехнічного будівництва та водної інженерії, математичний апарат високого рівня для проєктування, конструювання, виробництва, монтажу, експлуатації та технічного обслуговування будівельних об'єктів.
<b>РН 21</b>	Раціонально обирати та застосовувати на практиці ресурсоефективні та енергозберігаючі технології, альтернативні, відновлювальні джерела енергії, аналізувати екологічних наслідки своєї професійної діяльності.
<b>РН 22</b>	Аналізувати причини виникнення та негативні наслідки шкідливої дії води, самостійно застосовувати відповідні методи захисту територій, здійснювати розрахунки та проєктувати захисні споруди.
<b>РН 23</b>	Застосовувати у професійній діяльності принципи ландшафтного проєктування та дизайну міських територій, ландшафтної організації та планування будь-яких територій, в тому числі з урахуванням знань з ґрунтознавства та дендрології, застосовуючи сучасні програми автоматичного проєктування.
<b>РН 24</b>	Виконувати технічну експлуатацію, нагляд та догляд за станом об'єктів професійної діяльності, обстеження їх технічного стану, їх технічне обслуговування та ремонт.
<b>РН 25</b>	Раціонально обирати та організовувати заходи щодо забезпечення доброго стану масивів поверхневих і ґрунтових вод на основі сучасних систем моніторингу.

## 8 – Ресурсне забезпечення реалізації освітньо-професійної програми

<b>Кадрове забезпечення</b>	<p>Кадрове забезпечення реалізації програми здобувачів фахової передвищої освіти освітньо-професійного ступеня фаховий молодший бакалавр зі спеціальності 192 Будівництво та цивільна інженерія відповідає вимогам ліцензійних та акредитаційних умов надання освітніх послуг та здійснюється відповідно з чинними нормативно-правовими вимогами до забезпечення провадження освітньої діяльності у сфері фахової передвищої освіти (Постанова Кабінету Міністрів України «Про забезпечення ліцензійних умов провадження освітньої діяльності закладів освіти» від 30 грудня 2015 №1187).</p> <p>Освітньо-професійна програма реалізується та забезпечується висококваліфікованими викладачами, які мають досвід навчально-методичної роботи і практичної діяльності у сфері будівництво, водна та цивільна інженерія, також до освітнього процесу залучаються роботодавці і стейкхолдери.</p> <p>Випусковою цикловою комісією є комісія галузей знань Архітектура та будівництво і Електрична інженерія.</p> <p>Сторінка викладачів випускової циклової комісії <a href="https://www.zgefznu.in.ua/">https://www.zgefznu.in.ua/</a></p>
<b>Матеріально-технічне забезпечення</b>	<p>Відокремлений структурний підрозділ «Запорізький гідроенергетичний фаховий коледж Запорізького національного університету» забезпечує належну матеріально-технічну ресурсну базу для досягнення цілей і програмних результатів освітньо-професійної програми. Підготовка фахових молодших бакалаврів здійснюється у навчальних корпусах коледжу, де наявні спеціально обладнані аудиторії: гідротехнічних споруд, гідрології та гідрометрії, організації гідротехнічного будівництва, геології та гідрогеології, гідравліки, інженерної геодезії, будівельного матеріалознавства, технічної механіки, спецкреслення, будівельної техніки, будівельних конструкцій, промислових та цивільних будівель та споруд, економіки будівництва, охорони праці, виробництва загально-будівельних та гідротехнічних робіт, спеціалізовані навчальні лабораторії, гідрозал, а також конференц-зал, комп'ютерні класи. Аудиторії обладнані мультимедійними пристроями, що застосовуються при проведенні занять. Студенти мають можливість працювати в комп'ютерних кабінетах. Навчально-</p>

	<p>лабораторна база забезпечує проведення аудиторних занять на сучасному рівні, дає можливість широко використовувати наочні посібники, лабораторне демонстраційне обладнання, технічні засоби навчання. Всі навчальні лабораторії мають необхідне обладнання, діючі моделі, стенди, технічні засоби навчання, потрібний методичний матеріал.</p> <p>Обчислювальна техніка, якою користуються здобувачі, сконцентрована в спеціалізованих комп'ютерних кабінетах, що об'єднані в локальну мережу з виходом у мережу Internet. Для студентів та викладачів створена можливість доступу до мережі WI-FI, що забезпечує роботу в локальній мережі з допомогою мобільних пристроїв.</p> <p>Наявна необхідна соціально-побутова структура: спортивні споруди, буфет, бібліотека.</p> <p>Здобувачі освіти забезпечені місцями для проживання в діючому гуртожитку.</p>
<p><b>Інформаційне та навчально-методичне забезпечення</b></p>	<p>Освітній процес підготовки фахових молодших бакалаврів має належне методичне забезпечення, що включає наявність таких складових: освітньо-професійна програма, навчальний план, навчальні і робочі навчальні програми з усіх дисциплін підготовки здобувачів освіти, програм практик, методичні вказівки до написання курсових і дипломного проєктів.</p> <p>Робочі навчальні програми, розроблені викладачами циклових комісій, затверджені в установленому порядку, відповідають навчальному плану спеціальності. Вони є нормативними документами, що визначають роль і місце навчальної дисципліни в системі підготовки фахівців. цілі її вивчення, перелік тем навчального матеріалу, форми організації навчання, зміст комунікації викладача та студента, а також рекомендовані джерела інформації для самостійної підготовки. В електронному варіанті ці документи розміщені в електронному освітньому ресурсі на платформі Google Workspace for Education у домені <a href="https://zgefz.znu.edu.ua">zgefz.znu.edu.ua</a>.</p> <p>Наскрізна програма практики і робочі навчальні програми практик розміщені електронному освітньому ресурсі на платформі Google Workspace for Education у домені <a href="https://zgefz.znu.edu.ua">zgefz.znu.edu.ua</a>.</p> <p>Належне інформаційне підґрунтя ОП забезпечує бібліотека з фондом друкованих видань. Наявна у фондах навчально-методична література забезпечує всі компоненти ОП.</p>

	Сайт коледжу <a href="https://www.zgefznu.in.ua/">https://www.zgefznu.in.ua/</a> включає розділи, які в повному обсязі розкривають діяльність закладу освіти. З метою надання відкритого доступу до публічної інформації на сайті оприлюднено обов'язкову інформацію та документи відповідно до Закону України «Про фахову передвищу освіту».
<b>9 – Академічна мобільність</b>	
<b>Національна кредитна мобільність</b>	На загальних підставах в межах України. На основі двосторонніх договорів між ВСП ЗГЕФК ЗНУ та інших ЗВО.
<b>Міжнародна кредитна мобільність</b>	Не передбачено



## 2. Перелік компонент освітньо-професійної програми та їх логічна послідовність

### 2.1 Перелік компонент освітньо-професійної програми підготовки фахових молодших бакалаврів за спеціальністю 192 Будівництво та цивільна інженерія

Код н/д	Компоненти освітньої програми (навчальні дисципліни, курсові проекти (роботи), практики, кваліфікаційна робота)	Кількість кредитів	Форма підсумкового контролю
1	2	3	4
<b>Обов'язкові компоненти ОПІ</b>			
<b>Цикл загальної підготовки</b>			
ОК 1	*Історія України	3,0	диференційований залік
ОК 2	Українська мова (за професійним спрямуванням)	1,5	диференційований залік
ОК 3	*Основи екології	2,5	диференційований залік
ОК 4	Безпека життєдіяльності	1,5	диференційований залік
ОК 5	Економічна теорія	1,5	диференційований залік
ОК 6	* Культурологія	2,5	диференційований залік
ОК 7	**Іноземна мова (за професійним спрямуванням)	2,0	диференційований залік
ОК 8	*Основи правознавства	2,5	диференційований залік
ОК 9	**Фізичне виховання	5,5	диференційований залік
ОК 10	**Інформатика	3,0	диференційований залік
ОК 11	*Хімія	3,0	диференційований залік
ОК 12	*Фізика	3,0	диференційований залік
ОК 13	*Вища математика	3,0	диференційований залік
ОК 14	Технічна механіка і опір матеріалів	5,0	екзамен
ОК 15	Будівельна механіка	3,0	диференційований залік
ОК 16	Інженерна графіка	2,0	диференційований залік
ОК 17	Гідравліка	2,0	диференційований залік
<b>Цикл професійної підготовки</b>			
ОК 18	Будівельна техніка	2,5	диференційований залік
ОК 19	Будівельне матеріалознавство	5	диференційований залік
ОК 20	Інженерна геодезія	5	диференційований залік
ОК 21	Будівельні конструкції	4,5	екзамен
ОК 22	Гідротехнічні споруди	8	екзамен, курсний проект
ОК 23	Виробництво загальнобудівельних та гідротехнічних робіт	7	екзамен
ОК 24	Організація гідротехнічного будівництва	6,5	екзамен, курсний проект

1	2	3	4
ОК 25	Гідрологія та гідрометрія	4,5	диференційований залік
ОК 26	Інженерна геологія і гідрогіологія	4	диференційований залік
ОК 27	Інженерний захист прибережних територій	5,5	екзамен
ОК 28	Метрологія і стандартизація	2	диференційований залік
ОК 29	Економіка будівництва	3	екзамен
ОК 30	Основи охорони праці	2	диференційований залік
ОК 31	Комп'ютерна графіка	3,5	диференційований залік
ОК 32	Основи дизайну малих архітектурних форм	3	диференційований залік
ОК 33	Основи комп'ютерного проектування	5,5	диференційований залік
ОК 34	Ландшафтне проектування та дизайн прибережних територій	6	екзамен, курслова робота
ОК 35	Енергозбереження та поновлювальні джерела енергії	3	диференційований залік
ОК36	Навчальна практика гідрометрична	1,5	диференційований залік
ОК37	Навчальна практика геодезична	1,5	диференційований залік
ОК38	Навчальна практика з основ гідротехніки та гідроенергетики	1,5	диференційований залік
ОК39	Навчальна практика з будівельного матеріалознавства	1,5	диференційований залік
ОК40	Навчальна будівельна практика для одержання робітничої професії	6	кваліфікаційний екзамен
ОК41	Виробнича (технологічна) практика	6	диференційований залік
ОК42	Виробнича переддипломна практика	6	диференційований залік
ОК43	Дипломне проектування	11	Підсумкова атестація
<b>Загальний обсяг обов'язкових компонент:</b>		<b>162</b>	
<b>Вибіркові компоненти ОПП</b>			
Блок дисциплін вільного вибору здобувача освіти			
ВБс 1	Дисципліна 1	3,5	диференційований залік
ВБс2	Дисципліна 2	4	диференційований залік
ВБс3	Дисципліна 3	6,5	диференційований залік
ВБс4	Дисципліна 4	4	диференційований залік
<b>Загальний обсяг вибірових компонент:</b>		<b>18</b>	
<b>ЗАГАЛЬНИЙ ОБСЯГ ОПП</b>		<b>180,0</b>	



**Перелік вибірових дисциплін блоку дисциплін вільного вибору студента  
в межах спеціальності освітньо-професійної програми  
«Будівництво гідротехнічних споруд»**

Код н/д	Назва дисципліни	Семестр
ВБс 1	Електротехніка в будівництві	6
	Архітектура будівель та споруд	6
	Енергоефективні композиційні матеріали та вироби	6
ВБс 2	Спецкреслення	6
	Інформаційні технології та моделювання в будівництві	6
	САПР у гідротехніці	6
ВБс 3	Промислові та цивільні будівлі та споруди	7
	Водні ресурси, їх використання та охорона	7
	Експлуатація водогосподарських споруд	7
ВБс 4	Основи ґрунтознавства та дендрології	8
	Організація садово-паркового господарства та парковпорядкування	8
	Гідротехнічні споруди садів та парків	8

**2.2 Структурно-логічна схема підготовки фахових молодших бакалаврів за освітньо-професійною програмою «Будівництво гідротехнічних споруд» спеціальності 192 Будівництво та цивільна інженерія**

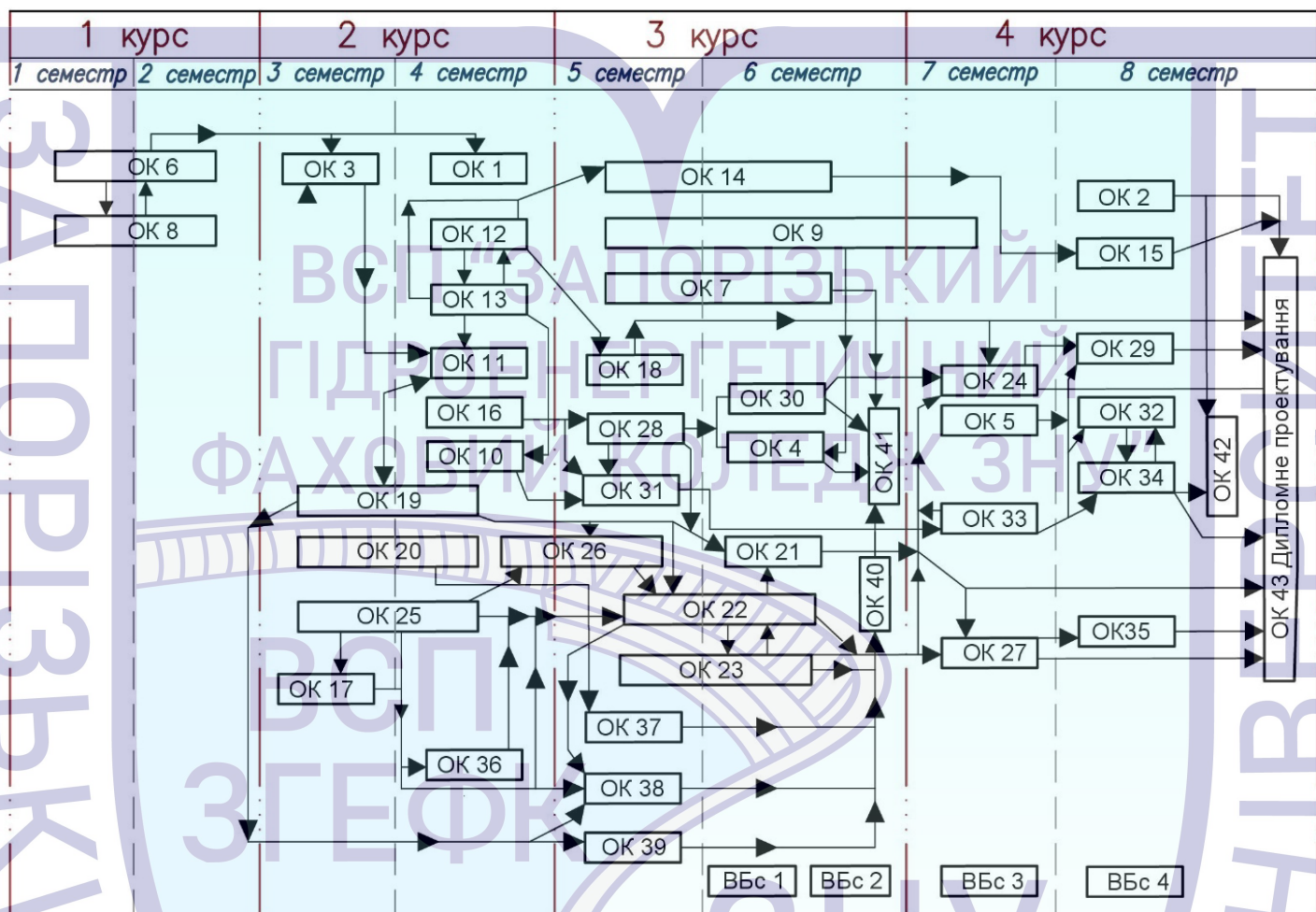

### 3. ФОРМА АТЕСТАЦІЇ ЗДОБУВАЧІВ ОСВІТИ

Атестація випускників освітньо-професійної програми «Будівництво гідротехнічних споруд» спеціальності 192 Будівництво та цивільна інженерія проводиться у формі публічного захисту кваліфікаційної роботи – дипломного проєкту та завершується видачею документа встановленого зразка про присудження їм освітньо-професійного ступеня фахового молодшого бакалавра та освітньої кваліфікації: Фаховий молодший бакалавр з будівництва та цивільної інженерії.

Атестація здійснюється відкрито і публічно (з демонстрацією).

Кваліфікаційна робота (дипломний проєкт) передбачає розв'язання спеціалізованого завдання або практичної задачі будівництва та цивільної інженерії, що характеризується комплексністю та невизначеністю умов.

Дипломний проєкт не повинен містити плагіату, фальсифікації та фабрикації.

Дипломний проєкт оприлюднюється в Інституційному репозитарії ЗНУ <https://dspace.znu.edu.ua/>.

ВСП  
ЗГЕФК

ЗНУ

НАЦІОНАЛЬНИЙ

#### 4. МАТРИЦЯ ВІДПОВІДНОСТІ ПРОГРАМНИХ КОМПЕТЕНТНОСТЕЙ КОМПОНЕНТАМ ОСВІТНЬО-ПРОФЕСІЙНОЇ ПРОГРАМИ «БУДІВНИЦТВО ГІДРОТЕХНІЧНИХ СПОРУД»

	ОК 1	ОК 2	ОК 3	ОК 4	ОК 5	ОК 6	ОК 7	ОК 8	ОК 9	ОК 10	ОК 11	ОК 12	ОК 13	ОК 14	ОК 15	ОК 16	ОК 17	ОК 18	ОК 19	ОК 20	ОК 21	ОК 22	ОК 23	ОК 24	ОК 25	ОК 26	ОК 27	ОК 28	ОК 29	ОК 30	ОК 31	ОК 32	ОК 33	ОК 34	ОК 35	ОК 36	ОК 37	ОК 38	ОК 39	ОК 40	ОК 41	ОК 42	ОК 43					
ЗК 1	+	+	+	+		+																							+							+	+	+	+	+	+	+	+					
ЗК 2	+	+	+	+		+	+	+																														+	+	+	+	+	+	+	+			
ЗК 3	+	+	+	+	+	+	+			+	+	+	+	+	+	+	+	+	+	+	+	+	+	+	+	+	+	+	+	+	+	+	+	+	+	+	+	+	+	+	+	+	+	+	+			
ЗК 4	+	+	+	+	+	+	+	+	+	+	+	+	+	+	+	+	+	+	+	+	+	+	+	+	+	+	+	+	+	+	+	+	+	+	+	+	+	+	+	+	+	+	+	+	+			
ЗК 5	+	+	+	+		+	+			+	+	+	+	+	+	+	+	+	+	+	+	+	+	+	+	+	+	+	+	+	+	+	+	+	+	+	+	+	+	+	+	+	+	+	+			
ЗК 6	+	+	+	+	+	+	+	+	+	+	+	+	+	+	+	+	+	+	+	+	+	+	+	+	+	+	+	+	+	+	+	+	+	+	+	+	+	+	+	+	+	+	+	+	+			
ЗК 7				+																											+																	
ЗК 8	+			+		+			+																																							
СК 1														+	+	+	+	+	+	+	+	+	+	+	+	+	+	+	+	+	+	+	+	+	+	+	+	+	+	+	+	+	+	+				
СК 2																+	+	+	+	+	+	+	+	+	+	+	+	+	+	+	+	+	+	+	+	+	+	+	+	+	+	+	+	+	+			
СК 3																			+	+	+	+	+	+	+	+	+	+	+	+	+	+	+	+	+	+	+	+	+	+	+	+	+	+	+	+		
СК 4				+											+	+					+	+	+	+	+	+	+	+	+	+	+	+	+	+	+	+	+	+	+	+	+	+	+	+	+			
СК 5																	+	+	+	+	+	+	+	+	+	+	+	+	+	+	+	+	+	+	+	+	+	+	+	+	+	+	+	+	+	+		
СК 6																+	+	+	+	+	+	+	+	+	+	+	+	+	+	+	+	+	+	+	+	+	+	+	+	+	+	+	+	+	+	+		
СК 7														+	+	+					+	+									+	+	+	+	+	+	+	+	+	+	+	+	+	+	+	+		
СК 8																		+	+	+	+	+	+	+	+	+	+	+	+	+	+	+	+	+	+	+	+	+	+	+	+	+	+	+	+	+		
СК 9																	+	+	+	+	+	+	+	+	+	+	+	+	+	+	+	+	+	+	+	+	+	+	+	+	+	+	+	+	+	+	+	
СК 10																			+	+	+	+	+	+	+	+	+	+	+	+	+	+	+	+	+	+	+	+	+	+	+	+	+	+	+	+	+	
СК 11																				+	+	+	+	+	+	+	+	+	+	+	+	+	+	+	+	+	+	+	+	+	+	+	+	+	+	+	+	
СК 12																					+	+	+	+	+	+	+	+	+	+	+	+	+	+	+	+	+	+	+	+	+	+	+	+	+	+	+	
СК 13														+																															+	+	+	
СК 14										+				+	+							+	+				+	+	+	+	+	+	+	+	+	+	+	+	+	+	+	+	+	+	+	+	+	
СК 15														+	+	+	+	+	+	+	+	+	+	+	+	+	+	+	+	+	+	+	+	+	+	+	+	+	+	+	+	+	+	+	+	+	+	+
СК 16			+																+	+	+	+	+	+	+	+	+	+	+	+	+	+	+	+	+	+	+	+	+	+	+	+	+	+	+	+	+	
СК 17																		+	+	+	+	+	+	+	+	+	+	+	+	+	+	+	+	+	+	+	+	+	+	+	+	+	+	+	+	+	+	+
СК 18																			+	+	+	+	+	+	+	+	+	+	+	+	+	+	+	+	+	+	+	+	+	+	+	+	+	+	+	+	+	+
СК 19																			+	+	+	+	+	+	+	+	+	+	+	+	+	+	+	+	+	+	+	+	+	+	+	+	+	+	+	+	+	+
СК 20										+											+	+	+	+	+	+	+	+	+	+	+	+	+	+	+	+	+	+	+	+	+	+	+	+	+	+	+	

**5. МАТРИЦЯ ЗАБЕЗПЕЧЕННЯ ПРОГРАМНИХ РЕЗУЛЬТАТІВ НАВЧАННЯ (РН) ВІДПОВІДНИМИ КОМПОНЕНТАМИ ОСВІТНЬО-ПРОФЕСІЙНОЇ ПРОГРАМИ «БУДІВНИЦТВО ГІДРОТЕХНІЧНИХ СПОРУД»**

	OK 1	OK 2	OK 3	OK 4	OK 5	OK 6	OK 7	OK 8	OK 9	OK 10	OK 11	OK 12	OK 13	OK 14	OK 15	OK 16	OK 17	OK 18	OK 19	OK 20	OK 21	OK 22	OK 23	OK 24	OK 25	OK 26	OK 27	OK 28	OK 29	OK 30	OK 31	OK 32	OK 33	OK 34	OK 35	OK 36	OK 37	OK 38	OK 39	OK 40	OK 41	OK 42	OK 43		
PH 1	+	+	+		+	+	+	+			+	+	+						+	+	+	+	+		+	+							+	+	+	+	+	+	+						
PH 2	+	+	+					+	+											+	+	+	+	+		+	+								+	+	+	+	+	+	+				
PH 3				+				+													+	+	+		+	+									+	+	+	+	+	+	+	+			
PH 4	+	+	+	+	+	+	+	+	+	+	+	+	+	+	+	+	+	+	+	+	+	+	+	+	+	+	+	+	+	+	+	+	+	+	+	+	+	+	+	+	+	+	+	+	
PH 5		+					+																																						
PH 6										+						+		+	+		+	+	+	+		+	+	+		+	+	+	+	+	+	+	+			+	+	+	+	+	
PH 7			+	+		+		+														+	+	+																			+	+	
PH 8														+	+	+	+	+	+	+	+	+	+	+	+	+	+	+	+	+	+	+	+	+	+	+	+	+	+	+	+	+	+	+	
PH 9																+						+	+	+				+						+	+	+	+	+	+	+	+	+	+	+	
PH 10											+	+								+	+	+	+	+		+	+				+			+	+	+	+	+	+	+	+	+	+	+	
PH 11													+	+						+	+	+	+	+		+	+				+	+	+	+	+	+	+	+	+	+	+	+	+	+	
PH 12																	+			+	+	+	+	+		+	+			+	+					+	+	+	+	+	+	+	+	+	
PH 13									+					+	+							+	+	+													+	+	+	+	+	+	+	+	+
PH 14																				+	+	+	+	+		+	+									+	+	+	+	+	+	+	+	+	
PH 15					+																			+	+																		+	+	
PH 16																			+					+	+																		+	+	
PH 17					+														+	+		+	+	+		+	+								+	+	+	+	+	+	+	+	+	+	
PH 18				+																				+	+																		+	+	
PH 19				+												+			+	+	+	+	+	+	+	+	+	+	+	+	+	+	+	+	+	+	+	+	+	+	+	+	+	+	
PH 20														+	+	+	+	+	+	+	+	+	+	+	+	+	+	+	+	+	+	+	+	+	+	+	+	+	+	+	+	+	+	+	+
PH 21			+																+	+		+	+	+	+		+	+	+	+	+	+	+	+	+	+	+	+	+	+	+	+	+	+	+
PH 22																	+			+	+	+	+	+	+	+	+	+	+	+	+	+	+	+	+	+	+	+	+	+	+	+	+	+	+
PH 23																				+	+	+	+	+		+	+				+	+											+	+	
PH 24																			+	+	+	+	+	+		+	+					+	+											+	+
PH 25										+											+	+	+	+	+	+	+	+	+	+	+	+	+	+	+	+	+	+	+	+	+	+	+	+	+